

03.11.2016

ОПЕРАТОРЫ СВЯЗИ ОПЕРАТОРЫ ДАННЫХ

Сагинов В.Л.
Руководитель направления Big Data



МТС

Ты знаешь, что можешь!



Мобильный телефон стал основой жизни многих людей



В среднем человек обнаруживает пропажу кошелька через 26 часов ...



В мире 3,5 млрд человек пользуются зубными щетками ...



... а потерю смартфона - уже через 68 минут!

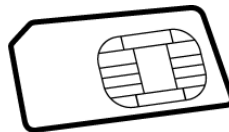

... и 6 млрд активных sim-карт

Телеком-компании исторически использовали данные, которыми обладали

➤ Данные 100 миллионов клиентов не обработать в Excel



➤ Сотни показателей десятков тысяч базовых станций тоже

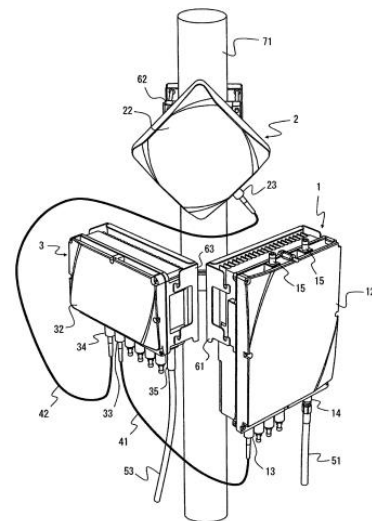

Мобильный оператор сегодня: море разнообразных данных

- ▶ **МТС: 109** млн. клиентов
- ▶ Розничная сеть: 5800+ салонов
- ▶ 132 канала гибридного ТВ + спутник
- ▶ Отраслевые b2b решения, m2m, облачные сервисы
- ▶ Контент, мобильная реклама
- ▶ Гео сервисы

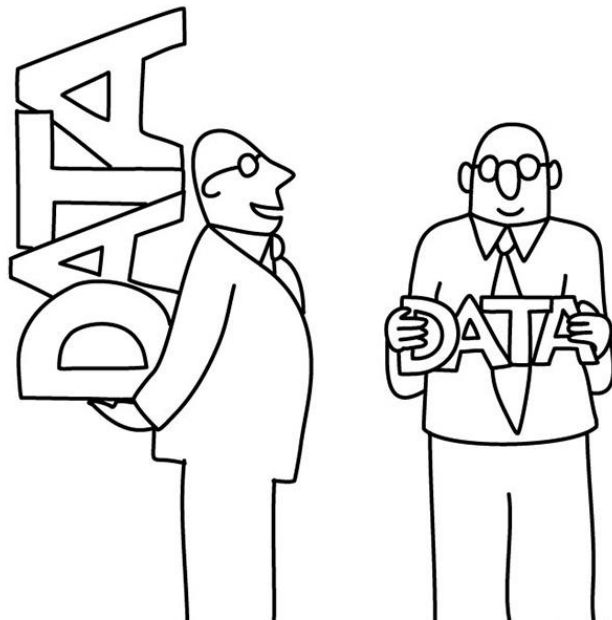

Все эти данные используются для множества целей оператора

- Управление тарифами
- Развитие и управление сетью
- Целевые коммуникации и CRM
- Таргетинг в коммуникациях
- Планирование и оценка маркетинговых акций
- Финансовый анализ и моделирование
-

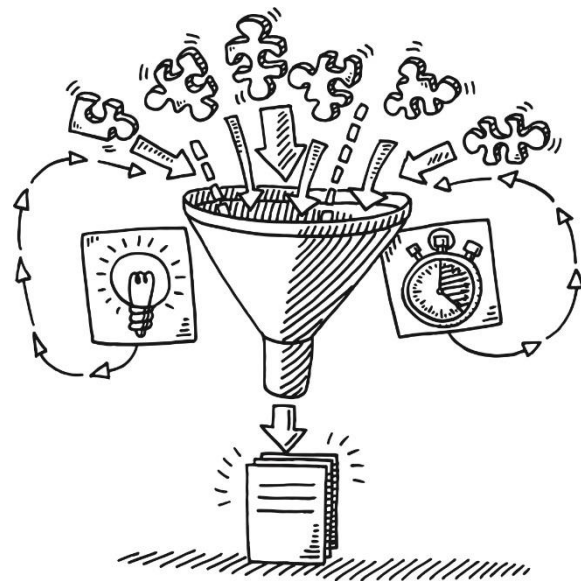

Разные индустрии затрагивают разные аспекты жизни людей

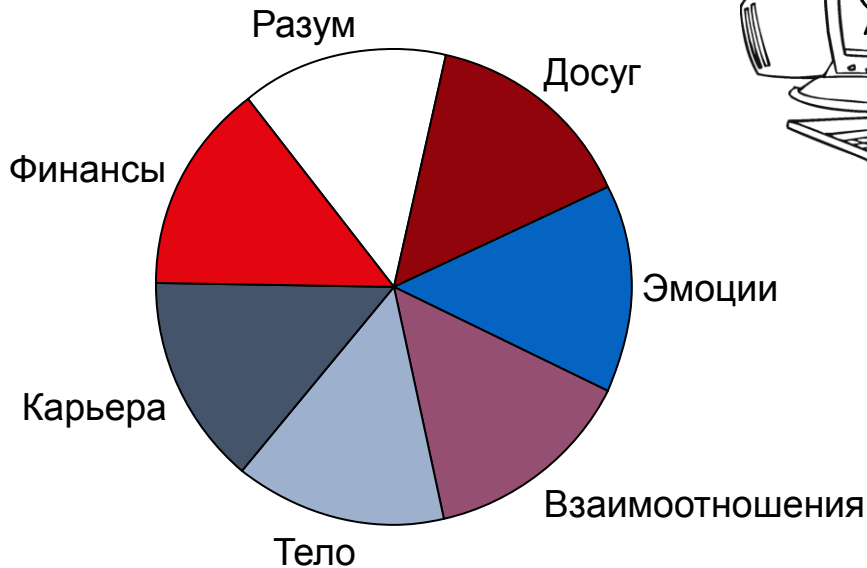

Больше данных хороших и разных

1D данные



- ▶ Реклама
- ▶ Глубина просмотра
- ▶ Кликабельность ...



- ▶ Управление сетью
- ▶ CRM
- ▶ Тарифы ...



- ▶ Скоринг
- ▶ Взыскание
- ▶ Управление офисами ...

Объединение разных, слабо
коррелированных данных
повышает эффективность их
применения и создает
принципиально новые
ВОЗМОЖНОСТИ

3D данные

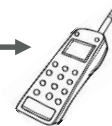

Ты знаешь, что можешь!

Как узнать больше о своих клиентах?

Купит интернет-компанию!

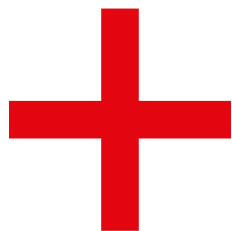

Как продать больше пива? Знать где твои покупатели!

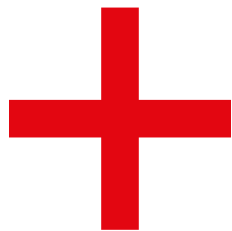

Как сделать вкус сока неизменным? Следить за погодой!

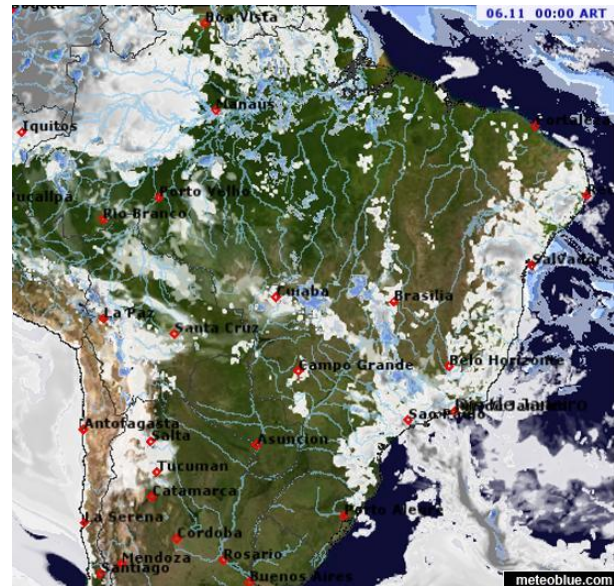

Ты знаешь, что можешь!